

EL BAUTISMO DE JESÚS (C.9.1.2)

REFERENCIAS BÍBLICAS: Mateo 3:13-17, Marcos 1:9-11, Lucas 3:21-22

VERSÍCULO CLAVE: "En cuanto Jesús, salió del agua. De pronto el cielo se abrió, y Jesús vio que el Espíritu de Dios bajaba sobre él como una paloma. Se oyó entonces una voz del cielo, que decía: 'Este es mi Hijo amado, a quien he elegido' " (Mateo 3: 16-17, Dios Habla Hoy).

CONCEPTO CLAVE: Siguiendo el ejemplo del bautismo de Jesús, yo seré bautizado cuando tengo una edad apropiada.

OBJETIVOS EDUCATIVOS: Al final de la clase de hoy los niños podrán:

1. Explicar la importancia del bautismo en la época de Jesucristo.
2. Contar lo que sucedió en el bautismo de Jesucristo.
3. Expresar lo que significa el bautismo para nosotros hoy en día.

APLICACIÓN A LA VIDA DIARIA:

La vida de Jesucristo es el modelo que Dios nos ha dado para que siguiendo su ejemplo, nosotros vivamos vidas que le agradan a Él. Estudiando la vida de Jesús los niños aprenderán: las prioridades que Él tenía, sus actitudes y sus hechos. El bautismo de Jesús fue el evento que dio inicio a sus tres años de ministerio público. Con su bautismo Jesucristo se identificó con la humanidad perdida, aunque Él no tenía pecado. En la actualidad el bautismo nos identifica con Jesús y demuestra que hemos reconocido la necesidad de que Él sea nuestro Señor y Salvador. Hoy serán desafiados a seguir el ejemplo de Jesús tanto en cosas como el bautismo como en su estilo de vida.

POSIBLES ACTIVIDADES Y ORDEN DE LA CLASE:

ACTIVIDADES	MATERIALES	TIEMPO
Introducción (vea las instrucciones)	• hojas grandes de papel, marcadores, hojas personales, lápices	20 minutos
Diálogo (vea las instrucciones)	• Biblias, tablero, tiza, papel, marcadores, ilustraciones	20 minutos
Conclusiones (vea las instrucciones)	• papel, lápices, música, instrumentos, versículo	20 minutos

HOJA DE INSTRUCCIONES (C.9.1.2)

INTRODUCCIÓN: Cuelgue con anticipación en una pared, un pedazo largo de papel, ojalá del mismo tamaño que la pared y haga una "línea de vida" (vea la ilustración abajo). Cuando lleguen los niños, empiece haciendo una lista (en hojas individuales o en grupos pequeños) de algunos momentos importantes de la vida. (Pueden decir cosas como "el nacimiento", "cuando un bebé empieza a caminar", "cuando un niño empieza a hablar", etcétera).

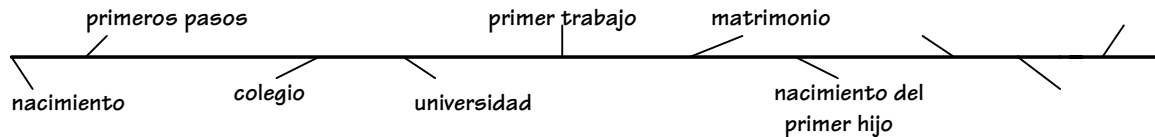

Cuando la mayoría de los niños hayan llegado, pídales acercarse a la pared donde tiene colgado la "línea de vida". Con un marcador empiece a poner puntos claves en la línea. Por ejemplo, escriba "nacer" en el extremo izquierdo. Luego otra persona puede escribir otra palabra o frase (como "caminar") en otro punto de la línea. Siga así hasta que hayan añadido varios puntos importantes.

Luego dé una hoja a cada uno donde puedan trabajar en su propia línea de vida. Deben poner los puntos importantes que ya han vivido y también los puntos que piensan que vivirán en el futuro (en paréntesis o en otro color).

Para terminar la introducción explique que durante las próximas semanas estudiarán la vida de Jesucristo. El enfoque será el año de la inauguración de su ministerio público.

DIALOGO: La lección de hoy es del bautismo de Jesús, el hecho que realmente comenzó con el ministerio público de Jesús en la Tierra. Forme tres grupos de trabajo. Cada grupo debe leer uno de los diferentes pasajes y hacer un resumen de la información que se encuentra en su pasaje. (Es importante que hagan su resumen solamente con la información de su pasaje, no de las cosas que han oído antes. La investigación de información está limitada a lo que está escrito en su porción de las Escrituras).

En una hoja de papel haga tres columnas. El Grupo A puede hacer su resumen (palabras claves en vez de frases largas). Grupo B puede añadir información que no pusieron en el Grupo A. El Grupo C puede hacer lo mismo. Ayude ver en qué detalles son iguales los tres pasajes y en cuáles hay diferencias. (Será un buen momento para hacer un experimento de observación y ayudarles a ver las diferentes personas que se enfocarán en algunas partes del mismo cuadro. Adjunto se encuentra un experimento).

Una vez que hayan hecho la comparación de los tres pasajes debe orientarles en dos cosas: el bautismo de Jesús y el bautismo hoy en día: Pregunte: ¿Cómo fue el bautismo de Jesús? ¿Cuál fue la razón para el bautismo en la época de Jesús? ¿Por qué lo hizo Jesús? ¿Por qué comenzó su ministerio con ese hecho? (Vea la hoja de información para las respuestas).

Del bautismo de hoy: ¿Qué significa el bautismo hoy en día? ¿En qué forma se hace el bautismo en las iglesias? ¿Por qué se hace? ¿Cómo puede tener influencia en la vida de alguien? Pregunte si han sido bautizados. Los que ya lo han hecho pueden compartir lo que ha significado para ellos. (Es muy posible que no haya significado nada para algunos. Hay que dejarles expresar exactamente lo que sienten sin criticar lo que comparten). Los que no han sido bautizados quizás pueden compartir lo que piensan sobre la posibilidad de ser bautizados. (Algunos quizás desearán ser bautizados. Ayúdeles a tomar la decisión y luego póngales en contacto con el pastor o un líder de la iglesia).

CONCLUSIÓN: Aproveche este tiempo para hacer varias actividades: cantar, memorizar el versículo, etcétera. En otro pedazo largo de papel, empiece la línea de la vida de Jesús. Algunos pueden hacer dibujos de los diferentes eventos importantes de su vida antes de su ministerio público (nacimiento, viaje a Jerusalén, trabajando con su padre José y su bautismo) o puede utilizar las ilustraciones adjuntas. Deben colorearlas y colgarlas en diferentes partes de la línea. Cuénteles que el ministerio público de Jesús se puede dividir en tres, el año de inauguración, el año de popularidad y el año de oposición. Durante este trimestre estudiarán el año de inauguración.

Para terminar abra un tiempo de compromiso por medio de la oración. Pueden orar en grupos pequeños (3-4 personas) o en parejas. Durante la oración expresarán a Dios su deseo de imitar a Jesús tanto en el bautismo como en su estilo de vida.



ILUSTRACIÓN (C.9.1.2)

PREPARÁNDOSE PARA EL MINISTERIO

Cuando Jesús tuvo 30 años comenzó su ministerio público. Inició su ministerio identificándose con el pueblo de Israel por medio del bautismo dado por su primo Juan el Bautista en el Río Jordán. Luego tuvo un encuentro fuerte con satanás en el desierto.

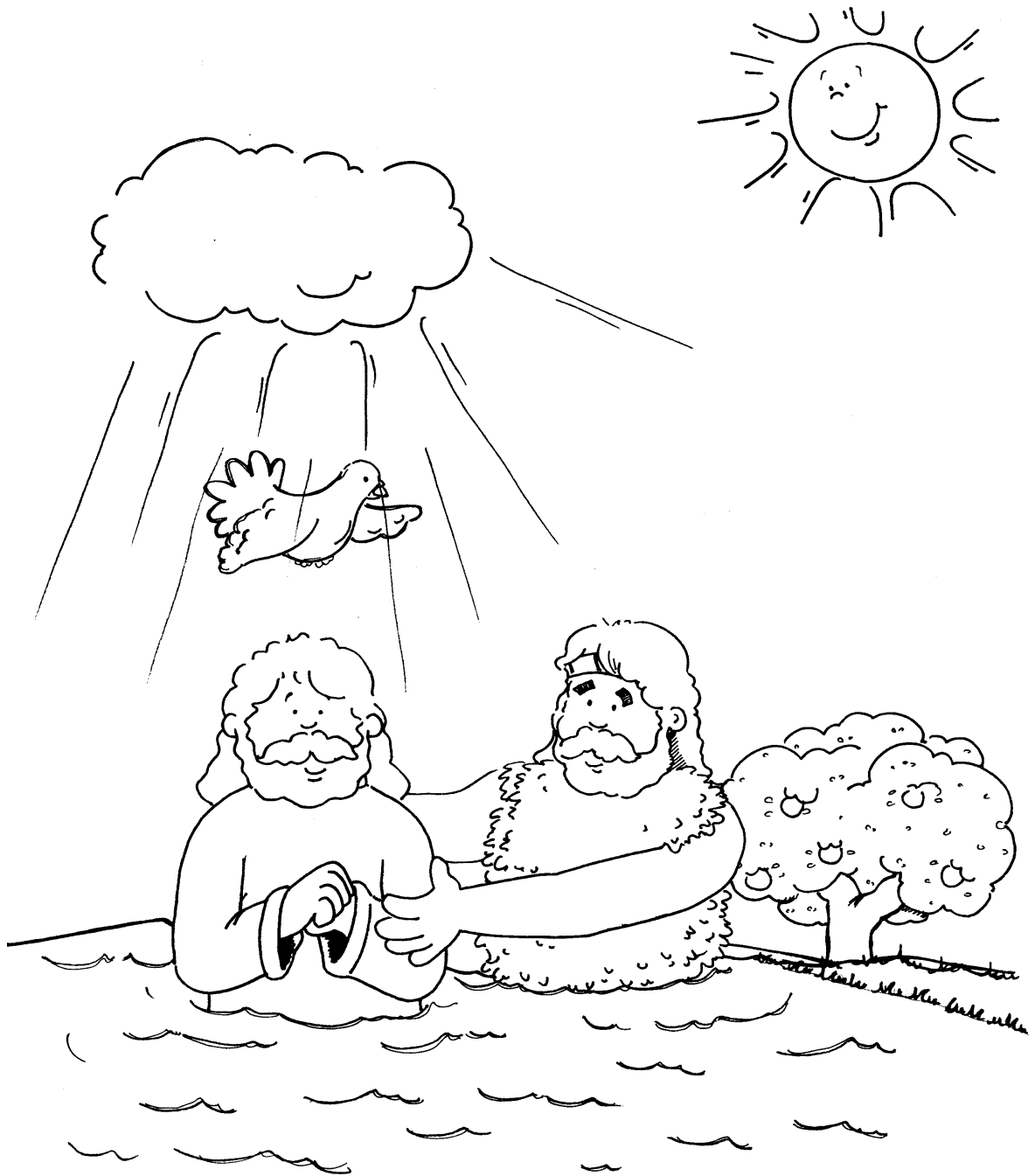

MANUALIDAD (C.9.1.2)

EL ESPÍRITU SANTO COMO UNA PALOMA

Después de que Jesús fue bautizado, el Espíritu Santo descendió sobre Él en forma de paloma (vea Mateo 3:16, Marcos 1:10, Lucas 3:22 y Juan 1:32). El Espíritu Santo vino a preparar a Jesús para el trabajo que Dios le había dado. La paloma es símbolo de la ternura y pureza del Espíritu de Dios.

Materiales: papel blanco cortado en un cuadro pegamento (goma) sal
2 lentejuelas o pastas redondas hilo y aguja

- Elaboración:
1. Doble el cuadro en la mitad y ábralo (ilustración 1).
 2. Dóblelo en la forma opuesta y ábralo. Debe haber cuatro cuadros de tamaño igual (ilustración 2).
 3. Doble cada esquina hacia el centro (ilustración 3).
 4. Sin abrir el cuadro voltee la cruz que se ve en la ilustración 3 y haga una "X" (ilustración 4).
 5. Doble la esquina inferior y la esquina superior de la izquierda hacia el centro (ilustración 5).
 6. Doble la parte superior hacia abajo. (vea la ilustración 6).
 7. Doble hacia abajo el triángulo para hacer el pico (ilustración 7).
 8. Recorte la sección mostrada en la ilustración 7.
 9. Doble hacia arriba las alas de los dos lados (ilustración 8).
 10. Pegue una lentejuela (o pasta) a cada lado para los ojos
 11. Haga una línea de pegamento en los bordes del cuerpo y de las alas de la paloma. Riegue sal en el pegamento. Déjelo secar.
 12. Haga un orificio en la espalda de la paloma y pase un largo de hilo.
 13. Cuélguela en una ventana.

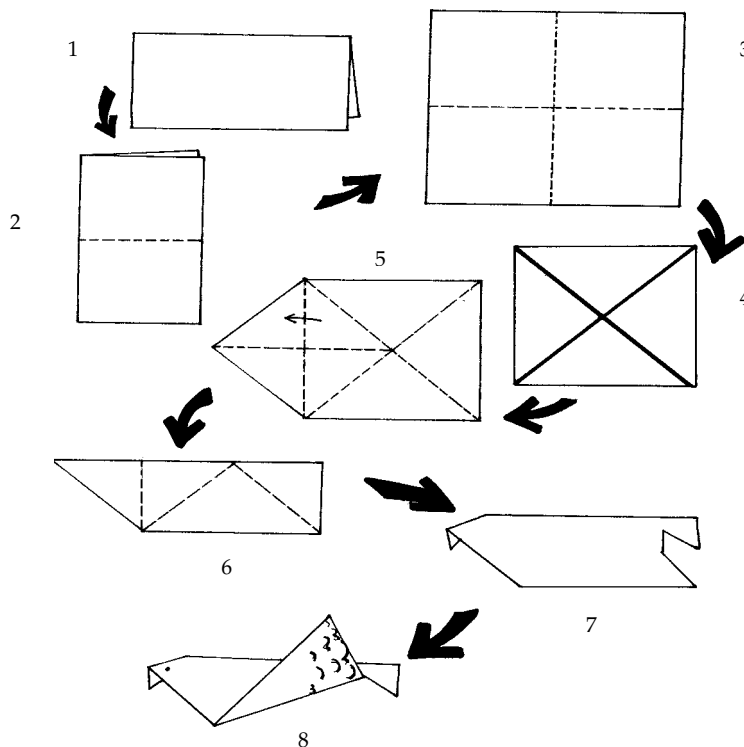

CARTELERA (C.9.1.2)

Materiales: cartulina de color celeste
marcadores

papel blanco
ilustración

- Elaboración
1. Use este modelo para hacer una cartelera grande. Cuélguela en el aula como punto de referencia para la historia de hoy.
 2. Converse con los niños de las cualidades de Jesús que agrada a Dios el Padre y cómo podemos fomentarlas en nuestras vidas.



ILUSTRACIÓN (C.9.1.2)

JUAN EL BAUTISTA



ILUSTRACIÓN (C.9.1.2)

EL ENCUENTRO DE JUAN EL BAPTISTA CON JESÚS

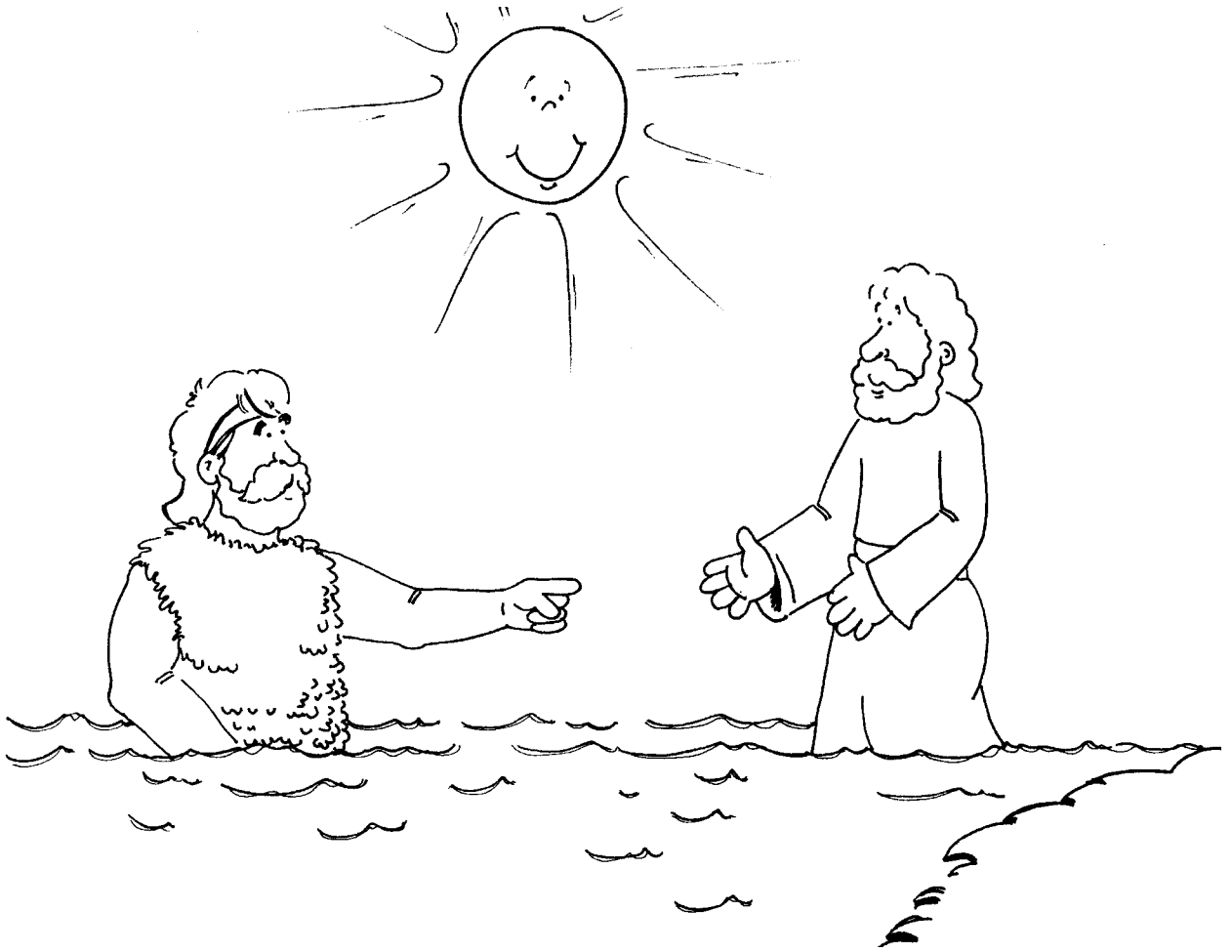

**"¡Miren, éste es el Cordero de Dios,
que quita el pecado del mundo!"
(Juan 1:29)**